

Jo és Tu

teatro documental



*Un acercamiento poético a la horrenda experiencia de la expulsión y el exilio.
Poético en el mejor sentido de la palabra: ahí donde la metáfora abre nuevos
sentidos a la comprensión y la aprehensión del mundo.*

Sonia Tessa, Página12, Argentina





Avui vull compartir-vos la meva història. No perquè sigui més rellevant que la vostra, totes les persones tenim la nostra història per explicar. De fet, totes elles serien anecdòtiques si no fos per com en són de semblants entre sí. Si ens veiéssim amb una mica de distància amb prou feines notaríem les diferències. Estimem, patim, temem, gaudim i plorem per raons molt similars.

Les històries semblen repetir-se. Una dictadura, una guerra, una catàstrofe natural. Quan es tracta de salvar la vida, poc importen els motius, totes faríem més o menys el mateix.

Creación e interpretación	Paulina Tovo
Co dirección	Antonio Requena y Paulina Tovo
Asesoramiento	Carmen Meinhof Candela Muschetto
Música	Johnny Branchizio Filastine
Imágenes	Annabel Roda David Lohmueller Danmarks Radio Canal Encuentro
Entrevistados	Abo Johnny Khamissa Hussein Sherin Haydar Ana María Lazarini Mafalda Ana Corsi
Diseño de luces	Damián Edery
Fotos de la obra	Kati Riquelme
Colaboración	Hadeel Alotaibi, Pantelis Kiziridis, Escosirak, We Are Here, Theater Haus Mitte, Taula de Cultura, Ajuntament de Sant Esteve de Palautordera
Producción	Entera Productions

.Sinopsis

Yo es Tú es una obra de teatro documental participativa que pone el foco en lo que tenemos en común las personas. El público se adentra a la narrativa más confidencial de la performer, que llegó desde Argentina como refugiada a Dinamarca en 1980. Los relatos en primera persona de mujeres de tres generaciones son acompañados por fragmentos de documentales de la televisión danesa de los años 1980-81 sobre su familia. Estos testimonios se entretajan con los de personas varadas en campamentos de refugiados griegos entre 2016-17, a la espera del proceso de solicitud de asilo europeo. Todos estos relatos resultan ser solo una excusa para generar introspección y el encuentro entre las personas del público.

Historial

La obra obtuvo una residencia artística en Åbne Scene på Godsbanen en Århus (Dinamarca) y se estrenó en Teatro Círculo de Valencia en diciembre 2017. En 2018 se realizaron funciones en Porta 4 de Barcelona, para el Día Mundial de las Personas Refugiadas (Ayuntamiento de Barcelona y Pen Català); en los festivales españoles Sud a l'horta de Valencia, FITLO de Logroño, S'illo de Mallorca, y los festivales argentinos Festival de Teatro Independiente El Galpón de San Jorge y Teatro por la Identidad de Rosario; en los teatros GIDI de Lincoln, Tromvarte de Palermo de Buenos Aires y Pare Casals de Sant Esteve de Palautordera. La obra es declarada de Interés Municipal por el Concejo Municipal de Rosario, Argentina y premiada a mejor dramaturgia en el festival S'Illo.

Duración y público

La obra dura unos 60 minutos incluido el juego participativo final. Apto para mayores de 14 años.



Requisitos de escenario

Caja negra. Lo ideal es escenario de mínimo 9 m de ancho y 10 de profundidad para poder retro proyectar. Lugar no visible para el ordenador y la técnica audiovisual de la compañía. Barra para colgar ciclorama. Se puede adaptar a espacios más pequeños.

Requisitos de tiempo

Montaje 4 horas, desmontaje 1 hora., ensayo técnico y general.

Equipo técnico

La compañía puede traer ordenador, cámara, ciclorama, proyector y cableado propio. Se requiere entrada minijac al ordenador y micrófono de pinganillo.

Luces

El plano de luces se puede adaptar a espacios con menos infraestructura.

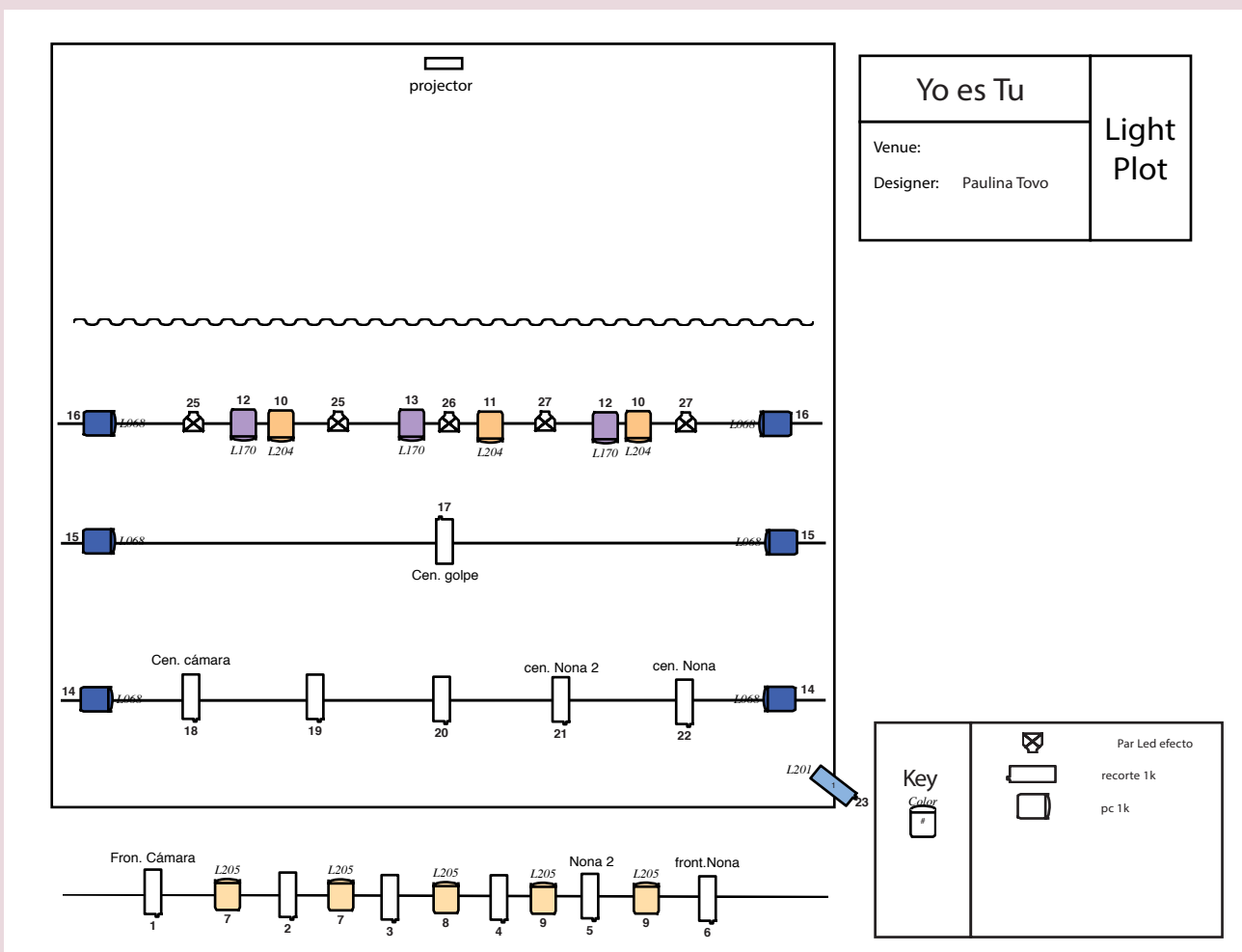

Cia. Entera

Desde 2004 crea obras de artes vivas presentadas en Barcelona, Berlín, Buenos Aires, Copenhague, Valencia, Tesalónica, Logroño, Santanyí, Palma, Svendborg, Rosario y San Jorge.

En 2020 se establece en St. Esteve de Palautordera, donde produce *Deixalles i Brots*, obra de creación colectiva con 32 participantes y la obra de teatro danza *Anatomía de la Emergencia*. En 2023 reestrena *Jo és Tu* en el Teatre Pare Casals y crea el proyecto comunitario *Poètica de la Memòria* con la gente mayor del pueblo, con el apoyo de la Taula de Cultura, la Generalitat de Catalunya, el Ayuntamiento y el Casal de las Personas Mayores de Sant Esteve de Palautordera.

Paulina Tovo

Ha actuado en Radialsystem, Berliner Ensemble, la Ópera Estatal, House of World Cultures y Bergheim en Berlín, con directores como Yuval Sharon, Mario Marton, Leander Haußmann, Roger Gual, Roger Bernat, Minako Seki y Eugenio Barba, y en compañías como Lautten Compagny y National Theatre of Wales.

Desde 1998 ha dirigido creaciones colectivas en ámbito artístico, educativo y social, entre otros, en El CRUCE, festival argentino de artes escénicas, la UNAM, universidad de México, BIDE, Barcelona International Dance Exchange, The Danish National School of Performing Arts, Performing Arts College Snoghøj; diferentes ciclos de grado superior de Barcelona y con colectivos de riesgo de exclusión social como niños y jóvenes de villas (favelas argentinas), personas refugiadas en campamentos de Grecia y de diversidad funcional en Berlín.

En el curso 2023-24 se incorpora como tutora en el posgrado en Artes Escénicas y Acción Social del Institut del Teatre de Barcelona.





Referencias

Página web:

www.paulinatovo.com/proyectos-escenicos/hej-jeg-er-dig/

Teaser (0:59):

www.vimeo.com/825259148

Sinopsis audiovisual (4:40):

www.vimeo.com/824931191

Más información y contratación

www.paulinatovo.com

paulina@paulinatovo.com

+34 623007466

TEATRO Yo es tú, de Paulina Tovo, un grito de alerta sobre los refugiados

Historias y rostros para la empatía

Por Sonia Tessa

Paulina Tovo llegó a principios de los 80 con su familia a Dinamarca, como refugiada política. Las cámaras de televisión danesa registraron a ese contingente de personas expulsadas por las dictaduras latinoamericanas. Varias décadas después, cuando se desató la crisis de los refugiados en Europa, Paulina —que vivió casi toda la vida allí— sintió la necesidad de ir a Grecia para poner a disposición de aquellas personas hacinadas en tiendas de campaña sus herramientas: las del teatro y la expresión. Vivió en carne propia lo importante que era para cada uno contar su historia, en medio de condiciones materiales más que precarias. De aquella experiencia nació una obra de teatro documental que se llama *Yo es tú*, donde la propia vivencia se entrelaza con la de quienes hoy escapan en busca de nuevos horizontes. "Intenté poner caras, rostros, historias. Al final son personas que están huyendo de guerras y con esas personas tenemos mucho más en común que lo que nos separa", dice Paulina sobre la obra que presentará mañana, a las 21, en el subsuelo de Plataforma Lavardén. Empatía es la palabra clave de la propuesta, que forma parte del Cruce por la Identidad, donde se conjugan el festival de artes escénicas El Cruce con Teatro por la Identidad.

La llegada de Paulina a Grecia se debió a "una necesidad. En 2016 fue el estallido de lo que llamaron la crisis de refugiados. Se veía en los medios todos los días cómo llegaban miles de personas a Grecia y se iban acumulando en campamentos, porque Europa cerró las fronteras". Paulina sentía que debía involucrarse, viajó y estuvo, la primera vez, un mes y medio. "Me di cuenta de la gran necesidad que había de expresar esas historias y también del potencial que tenía el trabajo. Mi tarea fue con niños y jóvenes que estaban en campamentos muy apartados de la vida, ellos llevaban entre dos y cinco años desde que habían salido de sus casas. Estaban viviendo vidas provisionales, sin sus necesidades satisfechas, no tenían escolarización ni asistencia médica. Eso, en alguien que tiene 8 o 9 años, es la mitad de la vida", dimensiona. "Y después, esa sensación de que nadie los quería, realmente estaban apartados de todo a nivel físico porque no tenían acceso a una vida cotidiana. Vivían en tiendas de campaña, después fueron mejorando algunas situaciones de ese campamento —subraya—, porque al día de hoy hay miles de personas que están viviendo en tiendas de campaña y pasan el invierno ahí y no tienen agua

caliente, no tienen baños suficientes. Es una situación muy muy inhumana", describe la artista, docente y performer, que actualmente reside en Berlín.

Cuando ella les preguntó qué querían hacer, surgió la necesidad de contar sus historias. "Entonces, trabajamos en eso, y pude ver el proceso de transformación de algo que había sido muy doloroso y muy indigno de alguna manera, cómo a través del proceso artístico se vuelve algo que ellos estaban muy orgullosos de mostrar y de compartir, cómo dignificar la propia historia a través de estos procesos creativos". Eso fue el impulso para volver a Grecia, y pasar otros tres meses, esta vez ya con la idea de hacer una obra. "Eso también para ellos era como una ventana al mundo, íbamos creando material de video, que podían compartirlo en las redes sociales, todo eso era bastante importante".

En algún momento, decidió ligarlo con su propia historia. "Tuve la necesidad de poner en escena las historias de las personas que conocí ahí, y entonces... sentí que era la manera perfecta de hacerlo porque la idea era intentar tocar a la gente, cómo llegar a tocar corazones era mi lema. Y sentía que la mejor manera era contando mi historia. Cuando vos tenés a alguien delante que te está contando



Paulina Tovo sintió la necesidad de acercar sus herramientas a las personas refugiadas.

la historia y te está mirando a los ojos, es la manera más fácil de generar empatía, de alguna manera". Y hasta ahora, la experiencia es "que sucede. La gente después viene y tiene necesidad de contar sus historias, compartir, darme un abrazo, como que se genera algo". Hasta ahora, su público ha sido el

que concurrió, interesado en el tema. A su vuelta a Europa, se propone presentar la obra en las escuelas secundarias.

Paulina vivió casi toda su vida en Europa, volvió a Rosario cuando tenía entre 20 y 23 años y fue parte del colectivo HIJOS, allá por 1997. "Fue una experiencia muy

fuerte, de entender la historia con el cuerpo. También era un momento muy efervescente para la organización Hijos, de sentir esta fuerza de lo colectivo. Creo que necesitaba esa pieza para entender por qué había sido nuestra historia, una historia de refugiados", reflexiona la artista.

Se estrena el film

Eterno paraíso

Vida, muerte y preguntas



Eterno paraíso es el nombre de la película dirigida por Walter Becker que hoy se estrena en Cines del Centro, con las actuaciones de Matías Mayer, María Abadi, Guillermo Pfening y Celina Font. La historia empieza con un ataque en la vía pública a Esperanza, la novia de Pablo. A partir de ahí, la vida de él cambiará. Durante las horas que debe pasar en el hospital se dedicará también a revisar los papeles que durante años mantuvieron ensimismado y distante a su padre, ya fallecido. Al

encontrarlos, el hijo se conecta con una realidad desconocida.

La película combina una historia romántica con un cine de género que aborda preguntas —y hace sugerencias— sobre realidades paralelas, la vida después de la muerte y el poder de los sueños.

Eterno paraíso conjuga un poco de todo; una historia de amor y la existencia de mundos paralelos. Nunca estuve interesado en contar sobre la muerte, sino en un momento bisagra de las personas. La muerte está liga-

da indefectiblemente a la vida. La historia está contada de una manera terrenal, pero con elementos sobrenaturales que lo hacen mágico", expresó el director en diálogo con el medio especializado Escribiendo Cine.

Becker nació en Moisés Ville, provincia de Santa Fe, en 1980. Cuando tenía 15 años grabó su primer cortometraje que ganó como "mejor video juvenil" organizado por el gobierno de la provincia de Santa Fe. Se graduó en la escuela provincial de cine y televisión en Rosario. Realizó cuatro cortometrajes como director y guionista, que fueron seleccionados en varios festivales. En 2007 estrenó "A dos tintas", su primer largometraje financiado de manera independiente y que formó parte de su tesis en la escuela de cine de Rosario (Epctv). Con esa película obtuvo un premio en Buenos Aires, y fue seleccionado en los festivales de Gibara-Cuba y Madrid-España. Ha participado en el mercado de negocios en el festival de cine de Mar del Plata e invitado especial en el Festival de Cine de San Luis.

En los últimos años se desempeñó como director y montajista en publicidad, videoclips y cine. Actualmente está desarrollando su nuevo proyecto cinematográfico: "El gran show".

TEATRO X LA IDENTIDAD

Reavivar la empatía

La actriz, docente y performer Paulina Tovo presenta en Rosario *Yo es Tú*, una obra documental que dispara desde su historia personal un llamado de atención a la situación de los refugiados en el mundo, interpelando al público aquí y ahora.

Por Juan Pablo de la Vega

YO ES TÚ ES UNA OBRA DE TEATRO documental participativo que invita a trascender identificaciones personales para reavivar la empatía y cooperación. El público se adentra literalmente a la narrativa más confidencial de Paulina Tovo (Argentina, 1976), que llegó con 4 años desde nuestro país como refugiada a Dinamarca en 1980. La escenificación y los relatos en primera persona son acompañados por fragmentos de documentales de la televisión danesa de los años 1980 y 1981, sobre ella y su familia. Estos testimonios se entrecruzan con los de personas varadas en campamentos de refugiados griegos entre 2016 y 2017, y la espera del plomo de solicitud de asilo europeo, tal como se puede leer en la página oficial de su agencia. Durante la obra, los integrantes del público serán confrontados a responder preguntas con respecto a sí mismos. Mientras, los parámetros teatrales se van disolviendo paulatinamente del todo, hasta llegar al encuentro genuino entre las personas presentes.

Con estos dispositivos de la experiencia, la dramaturgia, lo documental y lo performático, Paulina Tovo construye *Yo es Tú*. "Sería que la mejor manera de llegar a tocar ocasiones así abriendo el mío, y ese fue el hilo conductor de la obra", afirma la autora en diálogo con este periódico, y agrega: "Yo es Tú surge por la necesidad de contribuir a la humanización de la llamada «crisis migratoria» europea, que estalló en 2016. Es un intento por contribuir a la sensibilización con la problemática, mostrando que lo que hay detrás de la «amenaza al bienestar», transmitida en cifras por los medios de comunicación, son simplemente personas que intentan sobrevivir a una guerra".

"Contar mi propia historia es una excusa para introducir las historias de refugiados actuales y para intentar llegar a algunas de las preguntas más esenciales que nos competen a todos los seres humanos. La intención también es contraponer dos experiencias extremadamente diferentes en cuanto a las condiciones del refugio. Creo que está siendo urgente una reflexión sobre el rumbo que estamos tomando como especie humana, porque estamos perdiendo nuestras mejores cualidades sin tomar conciencia de sus consecuencias futuras".

Migraciones, intimidad y política

"Si bien hay un componente de denuncia en la obra -describe Tovo- mi discurso no es político en su sentido más literal. Entiendo que la situación del país, y en general del planeta, exige un accionar político de fuerte resistencia a los modelos gubernamentales pero siento que en última instancia



la lucha es contra una especie de Dios/Diablo Universal al cual no podremos vencer exclusivamente desde la oposición partidaria, porque no dejó margen de operación. Gobierna invisible por encima, por debajo y desde adentro de las organizaciones locales, y se cuela por todas sus estructuras y sistemas. Evitar que se nos infiltre en nuestro propio sistema de valores es de por sí un acto de resistencia, por otro lado nada evidente, porque se va abriendo imperceptiblemente camino con la promesa de salvación personal ante el derrumbe de todo tipo de sustento y ante semejante situación (cómo resistirse cuando el abismo está cerca? Es Diablo porque es causante de que para la inmensa mayoría de los humanos exista este derrumbe y abismo, y a la vez Dios, porque ofrece la quimera de la salvación al que se aferra a sus valores y los defiende a muerte. Sus valores crean avaricia y fragmentación, miedo y odio entre pequeños colectivos de individuos que sólo se identifican entre sí. Es la perfecta retroalimentación de un sistema de esclavitud glo-

balizado al servicio de unos pocos. Mientras estos colectivos se matan entre sí por defender lo propio, los pocos conservan e incrementan su poderío".

Por todo lo expuesto, Paulina Tovo expresa sus maneras posibles de resistencia: "Desarrollar valores como la empatía y la cooperación se ha convertido en una cuestión de urgencia desde mi perspectiva, evidentemente privilegiada por el hecho de tener un sustento básico bastante estable en comparación con la situación actual de la mayoría acá. Un sistema globalizado exige un cambio de paradigma que fomente la percepción de una comunidad global basada en el bienestar cooperativo. Para trabajar por la construcción de la comunidad global, es necesario poder ver al otro como un semejante, más allá de sus gustos y costumbres, revalorizar los aspectos que nos unen, entendernos a nosotros mismos y al otro en nuestros aspectos más esenciales, en definitiva, abonar en las preguntas comunes a todos los seres humanos".

La artista que vivió en Dinamarca, Barce-

lona y Berlín, culmina: "Bertolt Brecht decía con razón: «Primero está el comer y después la moral». Pero el neoliberalismo ha avanzado mucho desde sus tiempos y las grandes corporaciones económicas se están devorando con alevosía los valores humanos más esenciales para nuestra subsistencia. Mientras buscamos qué comer, no descuidemos del todo la moral, porque nos vamos hacia la exterminación colectiva, como decía el viejo Bauman".

Yo es Tú se presenta el 14 de octubre a las 19 en el Galpón de la ciudad de San Jorge; y el 19 de octubre a las 21 en el subsuelo de Plataforma Lavardén de Rosario, con una función especial en el marco del ciclo El Cruce + Teatro x la Identidad, organizado por COBAI y Abuelas de Plaza de Mayo Rosario. La obra de Tovo realizó funciones en diversos escenarios del mundo. En su trayectoria ha trabajado a través de una extensa red de trabajos barriales, y académicos que abarca diferentes aspectos como la expresión artística y difusión de Derechos Humanos.

RADIO UNIVERSIDAD

FM 103.3

f RADIO UNIVERSIDAD UNR - RADIO.UNR.EDU.AR

Cultura

& ESPECTÁCULOS

ESCENA • El certamen, con carácter independiente y «no institucional», se celebrará en septiembre e incluye citas en octubre y diciembre • La argentina Paulina Tovo será uno de los platos fuertes

El festival S'Illo amplía sus miras y estrecha lazos con Latinoamérica

El certamen de artes escénicas encara su quinta edición en Santanyí con un cartel multidisciplinar y este año también sumará a Palma como base

N. Jiménez / PALMA

S'Illo de Can Timoner, el Festival Independent d'Arts Escèniques a Santanyí, encara la semana próxima el inicio de su quinta edición buscando ser un referente «internacional». De hecho, sus organizadores, con el actor y dramaturgo Jeroni Obrador al frente, ha estrechado lazos con el programa Corredor Latinoamericano, una red de intercambio entre espacios escénicos de Brasil, Chile, Argentina, Colombia y México. En este sentido, uno de los platos fuertes de esta nueva convocatoria será el espectáculo *Yo es tú*, de la argentina Paulina Tovo. A este montaje, se sumarán otros de carácter local y nacional, con nombres como la compañía *Qué Jarte!* (Sevilla), Corca Vidal, Clara y Diego Ingold o Aina Compte. El grueso de la programación de S'Illo se desarrollará en septiembre, entre el 1 y el 29, pero también habrá citas en octubre y diciembre. Además, llegará hasta Ciutat.

S'Illo, señala Jeroni Obrador, se mantiene fiel a la filosofía con la que irrumpió hace un lustro, ser un festival «independiente y no institucional para poder hacer el festival que nosotros queremos, no uno que nos impongan», sentencia.

Telón

Así, el telón del certamen se alzará el primero de septiembre en Can Timoner con una actividad «muy especial y más bien divertida, para pasarlo bien», destacó Obrador. Será con la fiesta *Santanyí que te va* —organizada por Sa Pedrera, un colectivo LGTBI— Arrancará a las 21.30 y contará con Mariferia, Chanson Mormon, DJ Senlima Sound e Irene Eme. Desde un día antes, el 29, la drag queen Grimassira Meavea impartirá un taller sobre vestuario drag y también habrá un curso de sevillanas y ball de bot.



La actriz Paulina Tovo traerá de Argentina su espectáculo 'Yo es tú'.



Cartel. En la imagen superior, la 'performer' Conxa Vidal, quien representará la obra 'Internet obsessive disorder'. Abajo, el conjunto musical Chanson Mormon.



EXPOSICIÓN
El Miquel Brunet más inédito y transgresor se exhibe en la Capella de la Misericordia. **Página 49**

El evento



Exposición
Miquel Mesquida
GALERIA DIONÍS BENASSAR
El espacio de Pollença exhibe la nueva exposición de Miquel Mesquida, *Sonambulant*. De 10.30h a 14.30h y de 17.00 a 21.30 horas.

El byte

MARIANA DÍAZ

Para reír, porque es mejor que llorar



En la feria de videojuegos Gamescom, que se celebra estos días en Alemania, se ha presentado por primera vez uno que incluye símbolos nazis en el que los jugadores interpretan el papel de integrantes de la resistencia berlinesa al Tercer Reich. El proyecto, considerado cultural, tuvo que ser autorizado por las autoridades, pues allí la utilización de esta parafernalia es anticonstitucional. Mientras, en el país del admirado Forges, la derecha ultramontana dice que sacar los restos de Franco del Valle de los Caídos no corre prisa. Para llorar.

El libro

MARCOS GIRALT TORRENTE

Mudar de piel



Mudar de piel
Marcos Giralt Torrente
ANAGRAMA

Con la agudeza y precisión que caracterizan su obra, el autor se adentra en las relaciones familiares demostrando sus grandes dotes para perfilar la psicología.

El programa continuará con un concierto de Calapöt (2 de septiembre, 20.00), en la terraza de Can Timoner, unos días más tarde, el 7 de septiembre, Paulina Tovo representará *Yo es tú* en Palma, en la sala Teatrèmol (Balmés, 58), a las 20.00, y el 9, a las 21.00, hará lo propio en el Teatre Principal de Santanyí, mientras que el 8 será el turno de Clara y Diego Ingold con su *Parientès*, a las 21.00, en Can Timoner. También habrá propuestas para toda la familia (15 de septiembre, a las 11.00, también en Can Timoner), y una jornada de *Microteatre, vi i tapes*, el día 15, en ese mismo escenario desde las 21.00.

Añadición

Otro de los platos fuertes será el que ofrezca la performer Conxa Vidal con su disección de la adicción a las nuevas tecnologías con la obra *Internet Obsessive Disorder*. Será el 29 de septiembre, en Can Timoner, a las 21.00, pero antes, a las 19.30, Projecte Home impartirá una charla sobre este asunto y la recaudación se destinará a la entidad.

Finalmente, la entrega de premios será el 6 de octubre y, en diciembre, S'Illo concluirá con una lectura dramatizada. La programación al completo e información sobre entradas en www.cantimonez.org.

a cargo de Gavin De Paor y 2000, en el Auditorium de Palma.

Premios • La obra recibió la Teta Premium a mejor espectáculo y el s'Illo a mejor actor

'(Pariéntesis)', de Clara y Diego Ingold, se alza como ganadora de los s'Illo

C. E. | PALMA

El Festival s'Illo, conocido por ser el evento independiente más internacional de Balears, celebró el sábado su quinta gala de entrega de premios, votados por el público.

(*Pariéntesis*), la obra de los hermanos Ingold, «escrita por toda nuestra familia», se alzó con el Premi s'Illo a Mejor Interpretación para Diego Ingold, y La Teta Premium a Mejor Espectáculo.

El resto de ganadores fueron *Pescats* a Mejor Dirección, *Yo es tú* a Mejor Dramatúrgia, y *En Acabar* a Mejor Película Independiente.

De (*Pariéntesis*) destaca, Geroni Obrador, director del festival, «la capacidad de contar un pasado familiar franquista con asesinatos, desde la



Un momento de la obra de los hermanos Ingold.

improvisación, haciendo reír al espectador y normalizando una parte de la sociedad que calla su pasado».

La Teta Premium es obra del artista plástico David Aliaga y fue entregada por el director del Casal Solleric, Sebastià Mascaró, mientras que los premios Illo, diseñados por el escultor Tomeu Vidal y elaborados con chocolate por la Pastelería Rialfa de Palma, fueron entregados por Nacho Atienza, quien recitó varios poemas.

Escena • La argentina Paulina Tovo recalca mañana con esta pieza en S'Illo de Santanyí

«El eje de 'Yo es tú' son los refugiados, y para mí era necesario hacer esta obra»

Clara F. Capó | PALMA

Paulina Tovo llegó desde Argentina como refugiada a Dinamarca en los años 80. Además, ha trabajado varios meses en Grecia con este colectivo. En base a todo ello, la performer construye *Yo es tú*, «una obra de teatro documental participativa», define. Con este montaje recaló el viernes en el Teatre Teatrèmol de Palma, función que volverá a repetir mañana, a las 21.00 horas, en el Teatre Principal de Santanyí. Se trata de un espectáculo del corredor latinoamericano que colabora con el Festival s'Illo 2018, que organiza la asociación cultural Can Timoner.

«El eje de la pieza son los refugiados. Era necesario para mí hacerla después de mi experiencia en Grecia, una de las más importantes de toda mi vida por todas las herramientas que adquirí, el tener mi formación al servicio de algo, lo cual hace que todo cobre un sentido», confiesa la intérprete.

Testimonio

Aunque la propia actriz sufrió en sus carnes el drama que supone ser una refugiada, advierte que «mi caso fue distinto, porque eran los ochenta y porque venía de Argentina, un país no tan diferente al Occidente». «La situación ha cambiado para peor. En general, la humanidad es menos hu-

mana y civilizada con el sufrimiento ajeno. El neoliberalismo avanza y pone otros valores por encima de la solidaridad», añade.

Corazones

A pesar de todo, Tovo señala que «la obra no es pesimista y, aunque tiene una parte de denuncia, es un intento de tocar corazones. El mensaje es que, a pesar de las diferencias, nos une mucho más de lo que nos separa como seres humanos que somos todos». «Uno profundiza en sí mismo y conoce a los demás y se da cuenta de que somos bastante parecidos. Trato de crear una experiencia que genere empatía con el otro, aunque eso no quiera decir que se sienta identificado», advierte. «La idea es que el cuerpo, la casa y el cosmos representan los espacios donde habitan las personas», sintetiza.

Aunque la actriz está sola sobre las tablas, a modo de monólogo, dice que «estoy muy bien acompañada por un elaborado material audiovisual, especialmente vídeos y proyecciones».

La pieza de Paulina Tovo se estrenó en el Teatro Círculo de Valencia el pasado diciembre y forma parte de uno de los proyectos de la compañía Entera Productions, que la propia actriz regenta.

Yo es tú. Mañana, a las 21.00 horas, en el Teatre Principal de Santanyí.



Paulina Tovo, ayer, en el Teatre Teatrèmol de Palma.

Rosarinas per el Mundo

Paulina Tovo

La familia de Paulina Tovo es oriunda de Pérez. Ella nació en 1975 en San Nicolás de los Arroyos por la militancia de sus padres que se vieron forzados, a causa de la dictadura, a exiliarse a Europa, donde ella pasó casi toda su vida, principalmente en Dinamarca y Cataluña, y los últimos siete años en Berlín. Entre 1997 y 2000 vivió en Rosario, entendiendo su historia y sus raíces a través del cuerpo y junto a sus compañeros de H.U.I.C.S. Su participación en una muestra colectiva de danza bajo la dirección de Patricia Mateo la llevó a inclinarse por el teatro, realizando posteriormente un taller con Gustavo Guirado que la motivó a querer dedicarse.

Es actriz, profesora y creadora escénica y audiovisual, en constante búsqueda de nuevos lenguajes artísticos. Desarrolló proyectos en colaboración con artistas de otros ámbitos y colaboró en diferentes proyectos artísticos, sociales y pedagógicos como intérprete, bailarina, directora y profesora. Desde el 2003 presenta sus creaciones escénicas a través de su compañía Entera Productions. Las obras intentan insistentemente contribuir a un mundo más humanizado y, para ello, invitan a entrar en contacto con nuestras verdades más profundas, aquellas que nos pueden cuestionar, desvelar y reinventar. Además las creaciones fueron paulatinamente enfocando la atención a las personas que las observan, creando un marco para la expresión de narrativas individuales y sus encuentros.



Escribe: Paulina Tovo

Desde 2016 estoy primordialmente enfocada en desarrollar proyectos en el marco de la situación de las personas refugiadas en Europa. La primera acción fue irme a campamentos de refugiados en el norte de Grecia para proponer creaciones escénicas colectivas a niños y jóvenes. Este proyecto lo nombré Staging Humanity (algo así como "poniendo humanidad en escena" o "escenificando

humanidad"). Estuve allí en diferentes períodos de hasta tres meses trabajando de manera más intensiva con un grupo del campamento Nea Kavala. Lo primero que hice allí fue preguntarles a ellos qué querían hacer: unos querían hacer llorar, otros reír, pero todos estaban de acuerdo en querer contar sus historias. Mostramos las creaciones escénicas y audiovisuales en el campamento, en el que llegaron a convivir unas 4.000 personas, y en un festival

en la ciudad de Tesalónica para los habitantes de varios campamentos.

La experiencia fue muy transformadora para todos y una de las cosas más importantes que hice en mi vida: dándole sentido a todos mis años de formación y crecimiento profesional en las artes escénicas. A través de las herramientas que puse a disposición, se pudieron expresar, trascender y dignificar muchas de las terribles vivencias de los participantes. También se fortaleció el sentido de comunidad entre personas con diferentes procedencias, gustos y costumbres. Aprendimos o recordamos que cada uno de nosotros y lo que nos une, es importante.

Al terminar la primera estada en Nea Kavala, supe que tenía que regresar al campamento, para continuar y ampliar el trabajo con el grupo. Además me había surgido la necesidad de crear una obra que mezclara los relatos de personas refugiadas de la actualidad con mi propia experiencia como refugiada en Copenhague, en condiciones tan diferentes a las de ellos. Volví a Grecia con la idea de combinar ambas tareas.

Yo venía de hacer una formación de creación escénica en Dinamarca, en la que nos ofrecían herramientas para crear y escenificar a partir de nuestras propias experiencias. En mi obra de final de formación realicé una investigación con proyecciones de video, luz y transparencias enfocada en expresar las

etapas del viaje que sentía que había hecho hacia mí misma en los años anteriores. Desde entonces albergaba la idea de crear una obra más larga a partir de esas investigaciones y cobró mucho sentido hacerlo en torno al eje temático de los refugiados.

Estas dos experiencias de Dinamarca y Grecia abarcaban diferentes aspectos significativos de mi vida y ambas tuvieron la particularidad de unir lo personal y lo artístico. Su fusión para la creación de la obra Yo es Tú significó además la posibilidad de canalizar todos esos aspectos significativos en una misma dirección. En ese sentido la obra es una confluencia de mucho de lo que soy y de lo que quiero comunicar, y tener ahora la oportunidad de presentarla dentro del marco de Teatro por la Identidad, resulta como una perfecta conclusión del ciclo.

A mi regreso a Europa empecé un nuevo proyecto de creación escénica para adolescentes en Barcelona. La propuesta es trabajar intensivamente con un grupo de personas refugiadas que hayan conseguido asilo allí recientemente y posteriormente reunirlos con los alumnos de uno de los bachilleratos artísticos de la ciudad con el objetivo de crear una obra colectiva conjunta. La idea es expandir, ampliar e interconectar este tipo de prácticas artísticas inclusivas a más largo plazo en terreno europeo y para ello ya empieza a dibujarse un plan. ●

www.paulinatovo.com



VENTA POR CATALOGO

- Productos con conciencia ecológica
- Fragancias Ambientales y Personales
- Línea Hogar
- Cosmética
- Boticas Natural

OPORTUNIDAD DE NEGOCIO

- Generes ingresos mejorando tu emprendimiento y horarios
- Ofertas productos sustentables
- Ganás premio exclusivo
- Sos un generador de negocios
- Formás parte de una empresa realmente argentina

Distribuidora / Coordinadora: Paula Corti - 341 3559220 - face: Amulen Biogreen - Instagram: amulenbiogreen



El drama dels refugiats, passat pel sedàs del teatre, a Sant Esteve

Sant Esteve de P.

Pol Purgimon

Paulina Tovo va reestrenar dissabte al Teatre Pare Casals de Sant Esteve de Palautordera l'obra *Jo és tu*. És un espectacle multidisciplinari –amb teatre documental, dansa i audiovisuals– on l'artista dialoga i reflexiona sobre la qüestió dels refugiats. Tovo, que és veïna de Sant Esteve des de

fa dos anys, va néixer a l'Argentina, on va haver de fugir amb la seva família arran de la dictadura militar del 1976. Primer es van exiliar a Barcelona i més tard a Dinamarca. Després d'una experiència als camps de refugiats de Grècia en projectes de teatre, el 2016 i el 2017, Tovo va decidir crear aquesta obra, on relaciona la seva experiència amb la dels refugiats sirians que va conèixer allà.



Paulina Tovo va interpretar l'obra 'Jo és tu' dissabte al Teatre Pare Casals de Sant Esteve de Palautordera

ATXANS BUCH

Recosir la memòria amb art

Paulina Tovo, exrefugiada i de Sant Esteve, fa projectes de teatre a partir del dolor i el record

Sant Esteve de P.

Pol Purgimon

Paulina Tovo, actriu, creadora d'arts escèniques i projectes comunitaris instal·lada a Sant Esteve, va marxar de l'Argentina com a refugiada quan tenia molt pocs mesos. "Els meus pares estaven en una organització d'esquerres i amb la dictadura militar van haver de passar a la clandestinitat; anaven de casa en casa. Jo vaig néixer en una ciutat que ni conec, a San Nicolás, prop de Rosario. Primer vam anar a viure a Barcelona tres anys, però després vam tornar a l'Argentina, fins que van segrestar el meu pare. Després vam haver de marxar la meua



Paulina Tovo aquesta setmana a la plaça de la Vila de Sant Esteve de Palautordera

molt sentit fer-ho, perquè a través d'un projecte artístic pots generar una sensació de comunitat i pertinença, que és el que les persones necessitem. L'art dignifica, perquè et permet convertir la teua història i transformar el dolor en bellesa."

MEMÒRIA I TEATRE A SANT ESTEVE

Ara farà el mateix procés que va posar en pràctica a Grècia amb un grup de gent gran a Sant Esteve, amb l'objectiu de recuperar històries del poble i trencar la bretxa entre els nouvinguts i els veïns de tota la vida. El projecte és una iniciativa seva i l'acompanya la Taula de Cultura, l'entitat que gestiona amb un grup de gent del poble. Per aquest divendres, han programat una convocatòria oberta a testimonis a l'annex del Casal d'Avis. Volen entrevistar-los i que les seves vivències serveixin per fer, més tard, una obra de teatre coral sobre la memòria històrica. "Vaig decidir fer això perquè és una inquietud molt personal meua. La idea de l'obra és conèixer de quina manera es creen els vincles en una societat, perquè això és el que teixeix una identitat." El projecte es podrà seguir pels canals de difusió de la mateixa actriu.

Paulina Tovo argumenta que ha vist processos de gentrificació cultural a Barcelona i Berlín, on també va viure una època. "Sant Esteve està creixent molt ràpid, perquè ve molta gent de fora. Quan arriba una cultura hegemònica invasiva es va perdent tot." Admet que cuidar el patrimoni local ara també ha cobrat molta significació per a ella. "He voltat tant, que no sé què és estar sempre el mateix lloc. Ara sento que soc per primera vegada en un lloc on em quedaria. Tinc la necessitat de cuidar el lloc on visc i no sentir que soc part d'una cultura que arrasa."

mare, la meua germana i jo. Vam estar 10 anys a Dinamarca i, en plena adolescència, vam tornar a Barcelona", relata Tovo.

La seva història li ha servit per crear obres de teatre documental. L'última, *Jo és tu*, reestrenada fa unes setmanes al Teatre Pare Casals de Sant Esteve. Però també diu que l'art l'ha ajudat a entendre's millor. Quaranta anys després del segrest del seu pare, no n'ha tornat a saber res més. "Es un dels desapareguts de la dictadura militar. Només sabem que un dia que anava a treballar el van fer baixar del cotxe i el van fer pujar a un altre." S'atura. "La majoria de la gent que s'ha sabut, els posaven en un avió, els robaven i els llançaven en mar en vida. És molt probable que li passés això."

La memòria col·lectiva ha estat un dels *leitmotifs* de la seva carrera artística. L'origen d'ajuntar totes dues coses és de fa més de dues dècades,

"L'art dignifica: permet convertir la teua història i transformar el dolor en bellesa"

quan va viatjar a l'Argentina a fer treball social. "Tenia 20 anys i vaig començar a fer projectes de creació a barris, d'arts plàstiques i dansa. Llavors no tenia eines com a artista. Només havia fet coses de teatre de petita."

Amb el temps, es va formar en les arts escèniques, fins que els anys 2016 i 2017 va viure un abans i un després en la seva concepció de l'art. "Vaig anar a un campament de refugiats, a Grècia, per fer projectes de teatre a través de la creació col·lectiva. Amb les històries personals, creàvem una dramàtúrgia. Allà va ser on vaig acabar de fusionar els dos mons: el de l'art i el treball social. Per mi, tenia

Mogent en família!
CASA DE CALDERES
L'UNIVERS DEL VALLES

OFERTA ESPECIAL FESTES ANIVERSARI

PACK ESPAI + ACTIVITAT Preu: 155 € IVA inclosa	PACK ESPAI + ACTIVITATS D'AVENTURA Preu: 245 € IVA inclosa	PACK ESPAI Espai exterior Moreses: 75 € Espai interior Taller: 95 € Espai interior Carpa de circo: 120 €
---	---	--

+ informació a: mogent.maristes.cat o bé al 610 40 14 17
Segueix-nos a Instagram: [mogentenfamilia](https://www.instagram.com/mogentenfamilia)

Som fabricants

Pinsons

PINSOS I CEREALS BAIX MONTSENY SL

Major i Detall

HORARI
Dilluns a divendres
Matí de 8 a 13h
Tarda de 15 a 19h
Dissabte
Matí de 10 a 13h

Pol. Torrent Taïeda, Vial paral·lel de la C-35, núm. 173
08470 Sant Celoni · 93 867 20 01

MODA HOME

TALLES

Camises, jersers, pijames i Mo-Bos
De la P a la 5XG

Pantalons, llana, cotó, vellut i texans
De la 38 a la 66

Can Baldufes
Antiga Casa RIERA

Pl. Cabrits, nº 2 - Granollers
Tel. 93 870 05 27
971 627 044

Parking gratuït
[canbaldufes](https://www.instagram.com/canbaldufes)

Reobre el bar de La Clau a Sant Celoni

Sant Celoni
El Casal Popular La Clau, de Sant Celoni, ha anunciat que torna a obrir l'espai de restauració aquest divendres després de diversos mesos tancat. Durant aquest temps, el casal ha continuat sent un espai de trobada de les entitats que formen el projecte. En un comunicat a les xarxes, els responsables diuen que han adaptat la seva oferta gastronòmica mentre treballen per trobar un projecte de restauració que agafi el relleu definitiu de l'Avern.